

FOGLIO DI COLLEGAMENTO PER I GRUPPI CHIERICHETTI
DELLA DIOCESI DI VITTORIO VENETO

#CHIERICETTIVV

anno X - numero 26 - settembre 2024



pietre vive

PALIO DEI CHIERICHETTI 2025

Cari chierichetti e ministranti,

il 26 settembre 1824, il vescovo Jacopo Monico consacrò solennemente la nostra Chiesa Cattedrale così come la vediamo oggi. L'edificio che ben conosciamo è la terza cattedrale, detta "dapontiana" perchè voluta del vescovo Lorenzo Da Ponte (1740-1768).

In questi giorni, quindi, la nostra Cattedrale compie duecento anni! A questo compleanno speciale desideriamo dedicare la venticinquesima edizione del **Palio dei Chierichetti**.

I mattoni che costituiscono i muri della Cattedrale ci ricordano la bellezza dell'essere, con la guida del Vescovo Corrado, **pietre vive** fondate sul Signore Gesù, pietra viva (1Pt 2,4). Attraverso le tappe che trovate nelle prossime pagine avrete l'occasione di conoscere maggiormente la Chiesa Cattedrale di Vittorio Veneto ma soprattutto desideriamo crescere nella consapevolezza che ciascuno di noi, rispondendo alla vocazione che il Signore Gesù gli rivolge, è chiamato a diventare pietra viva nel bell'edificio che è la nostra Diocesi di Vittorio Veneto. Così il nostro essere chierichetti e ministranti sarà ancor di più seme e germoglio di speranza per le nostre Parrocchie.

Buon cammino!

*Gli educatori del Seminario Vescovile
don Paolo, don Lorenzo, don Davide, don Mauro*

prima tappa

Nella prima tappa vi proponiamo di venire a visitare la nostra **Cattedrale** a Vittorio Veneto. Attraverso un **gioco** preparato dai seminaristi e dagli educatori del Seminario sarà possibile conoscere i tesori della Cattedrale. A seguire celebreremo insieme la **Santa Messa feriale o festiva** (feriale: 18.30; sabato - 19.00; domenica - 8.30, 10.30 o 19.00 festiva).

seconda tappa

La Cattedrale è la “chiesa del Vescovo”, e il luogo nel quale, di anno in anno, insieme a lui celebriamo la Messa durante la nostra festa diocesana. Nella prima tappa scoprirete il luogo speciale dal quale il Vescovo presiede le liturgie. In questa seconda tappa, aiutati dal vostro Parroco o dal Vicario Parrocchiale (il cappellano) provate a comprendere meglio chi è il **Vescovo** e qual è il suo ministero specifico all'interno della Diocesi. Cercate poi qualche **foto** delle visite dei Vescovi alla vostra parrocchia (cresime, visita pastorale o altre celebrazioni...).

terza tappa

Costruite un **mattone** e decoratelo a piacimento, raccontando le due precedenti tappe del Palio. Scegliete il materiale che desiderate, sono però tassative le misure: 30 cm x 15 cm x 20 cm.

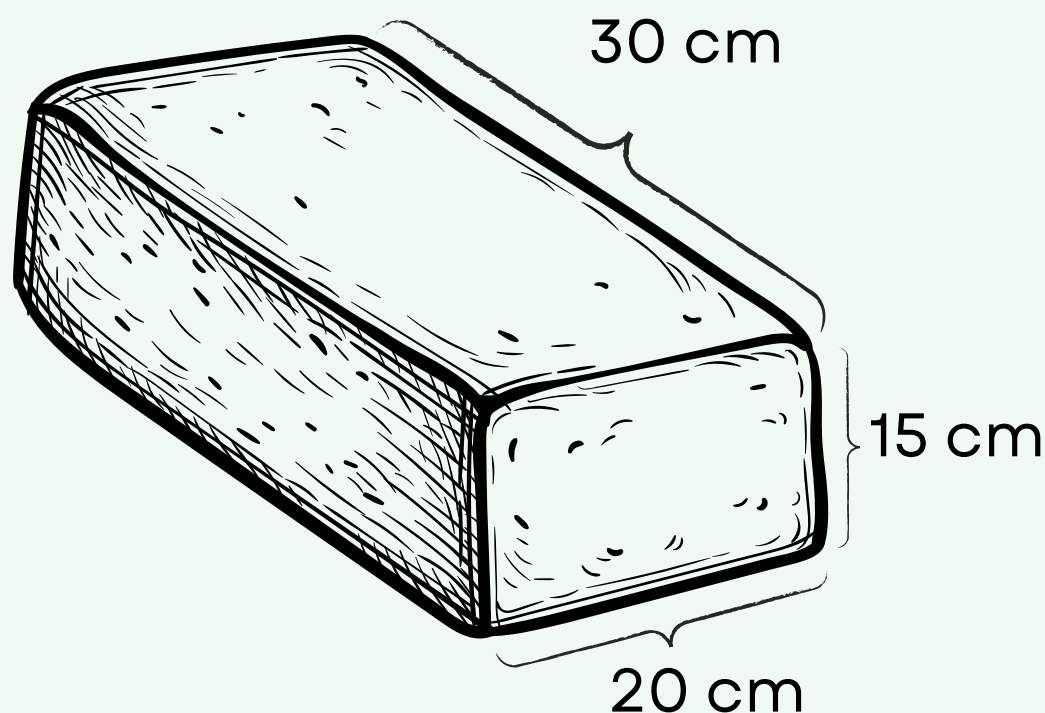

consegna materiale

Entro giovedì 17 aprile 2025

contatti

Seminario Vescovile

Largo del Seminario 2, 31029 - Vittorio Veneto

chierichettivv@gmail.com

don Davide Forest [3486883170]

don Mauro Polesello [3426401066]

38° festa diocesana dei chierichetti

Giovedì 1° maggio 2025
in Seminario a Vittorio Veneto
dalle 9.30 alle 16.00

Con la premiazione del
Palio dei Chierichetti 2025



pellegrinaggio giubilare dei chierichetti e ministranti

Roma, 1 - 4 marzo 2025

Per ragazzi e ragazze dalla 1° media



Il programma completo
e tutte le info sono disponibili
sul sito del Seminario Vescovile
seminariovittorioveneto.it